

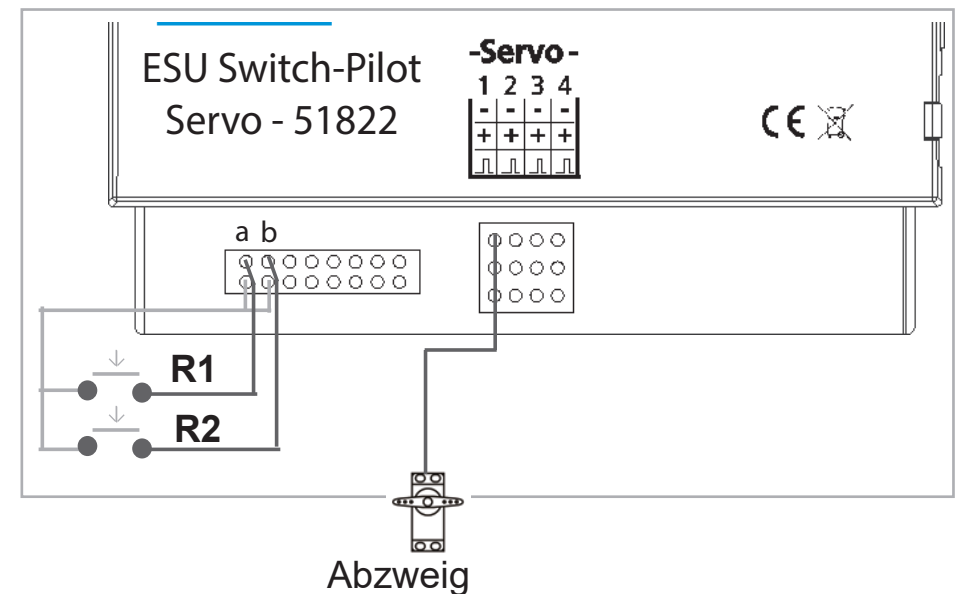

## Anschlussbeispiel Servo-Abzweigung (T-Kreuzung) mit ESU SwitchPilot „Servo“ (51822) und Reed-Kontakten

### Automatisches Schalten mit Zusatzmagnet am Fahrzeug

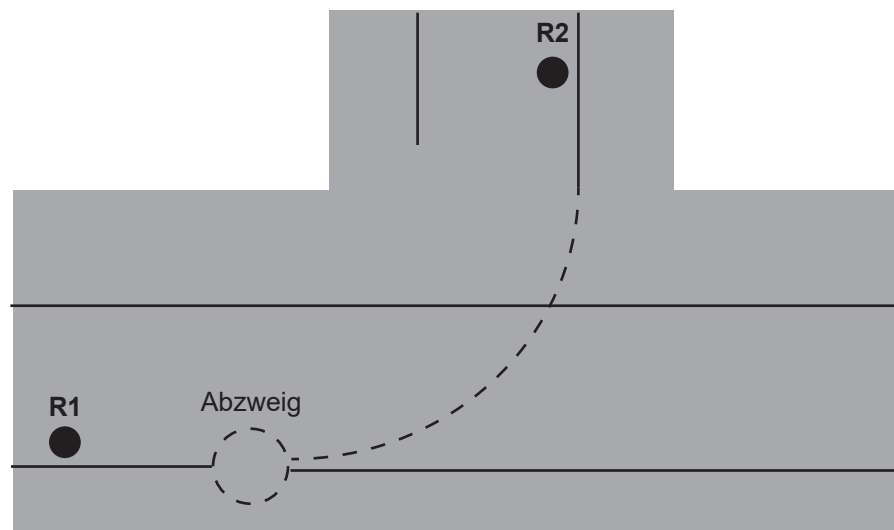

- R1 Reedkontakt am Schalteingang „a“ Schalte Abzweig auf „abbiegend“ einem Zusatzmagnet am Fahrzeug
- R2 Reedkontakt am Schalteingang „b“ Schalte Abzweig nach dem Abbiegevorgang einem Zusatzmagnet wieder auf „gerade aus“